

# R a i m o n d 2 R 1 2 7

SFHL - RAIMOND2 - R127

## 取扱説明書

## 取付・設置説明書

このたびは、お買い上げいただき  
ありがとうございました。

- この取扱説明書をよくお読みになって、  
正しく又末永くお使いください。
- 取扱説明書は、いつでも見られる場所に  
必ず保管し、必要な時にお読みください。

### もくじ

#### 取扱説明書

- ・安全上のご注意 . . . . . 1～2
- ・各部の名称 . . . . . 2
- ・LEDの交換方法 . . . . . 3
- ・ご使用に際して／お手入れ方法／ . . . . . 4  
故障かな？と思ったら／仕様
- ・ご相談窓口における . . . . . 5  
お客様の個人情報のお取扱いについて／  
アフターサービスについて／保証規定

#### 取付・設置説明書

- ・安全上のご注意 . . . . . 6
- ・取付・設置前の確認 . . . . . 7～8
- ・製品の取付け . . . . . 9～10
- ・取付・設置後の点検・清掃／定格 . . . . . 裏表紙



# 取扱説明書

## 安全上のご注意



必ずお守りください

ここに示した注意事項は、守らないと人身事故や、家財の損害に結びつくものです。安全に関する重要な内容ですので、必ず守ってください。

■表示内容を見逃して誤った使い方をしたときに生じる危害や損害の程度を、次の表示で区分し、説明しています。

 <b>警告</b>	この表示の欄は「取扱いを誤った場合、使用者が死亡または重傷を負うことが想定される危害の程度」をいう。
 <b>注意</b>	この表示の欄は「取扱いを誤った場合、使用者が傷害を負うことが想定されるか、または物的損害の発生が想定される危害・損害の程度」をいう。

■お守りいただく内容の種類を、次の絵表示で区分し、説明しています。

	この図記号は、製品の取扱いにおいて、その行為を禁止する図記号です。
	この図記号は、製品の取扱いにおいて、指示に基づく行為を強制する図記号です。

### 警告

器具を改造しないでください。



火災・感電・落下の原因になることがあります。

器具を布・紙などで覆わないでください。



感電・火災の恐れがあります。

異常時（煙が出たり、異臭がするなど）には、速やかに電源を切って、お買い上げの販売店・電気工事店にご相談ください。



感電・火災の恐れがあります。

お手入れの際は、必ず電源を切って、約5分してから行ってください。



感電・やけどの原因となります。

## ⚠ 注意

しっかりと取付いているか確認してください。



落下により、ケガをする恐れがあります。

器具の下に温度の高くなる物（ストーブ・ガスレンジなど）や湿気を発生させる物を置かないでください。



火災の原因となります。

器具にぶら下がったりしないでください。



落下により、ケガをする恐れがあります。

湿気・水気のあるところおよび屋外で使用しないでください。



感電・火災の原因となります。

LED光源を直視しないでください。



目の傷みの原因になる場合があります。

点灯中は濡れた手で器具に触らないでください。



感電やケガの恐れがあります。

交流100V以外では使用しないでください。



絶縁劣化による感電や漏電火災の原因になります。

窓や空調機からの風で、照明本体が揺れないようにしてください。



本体の落下により、ケガをしたり家具や床を破損させる恐れがあります。

## 各部の名称

[単位：mm]

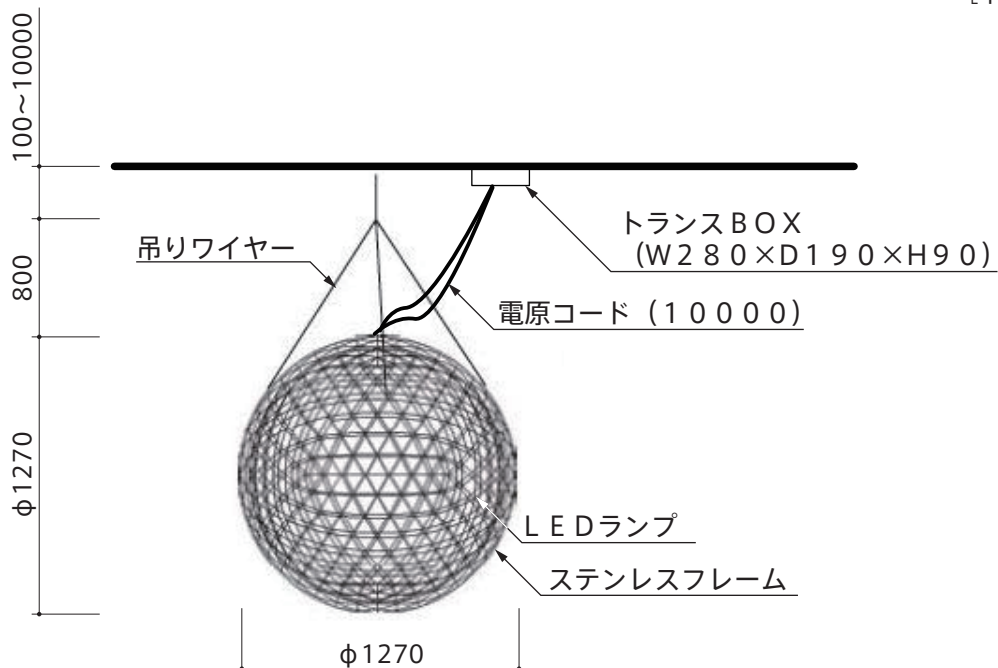

# LEDの交換方法

1. LEDを固定している外側のネジをゆるめて外します。
  2. LEDを固定している内側のネジを押さえながら、LEDを回して外します。
- ※ ステンレスフレームでケガをしないよう注意してください。
3. 逆の手順を行い、新しいLEDを取付けます。
- ※ LEDの向きに注意してください。
  - ※ ネジのゆるみがないか確認してください。

## スペアパーツ

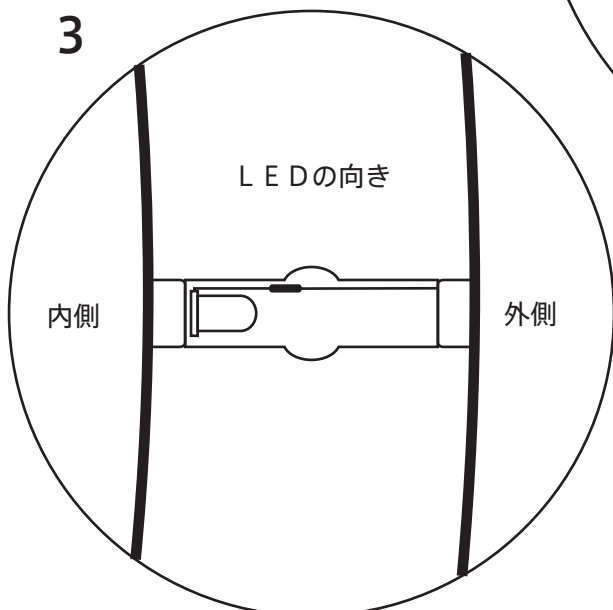
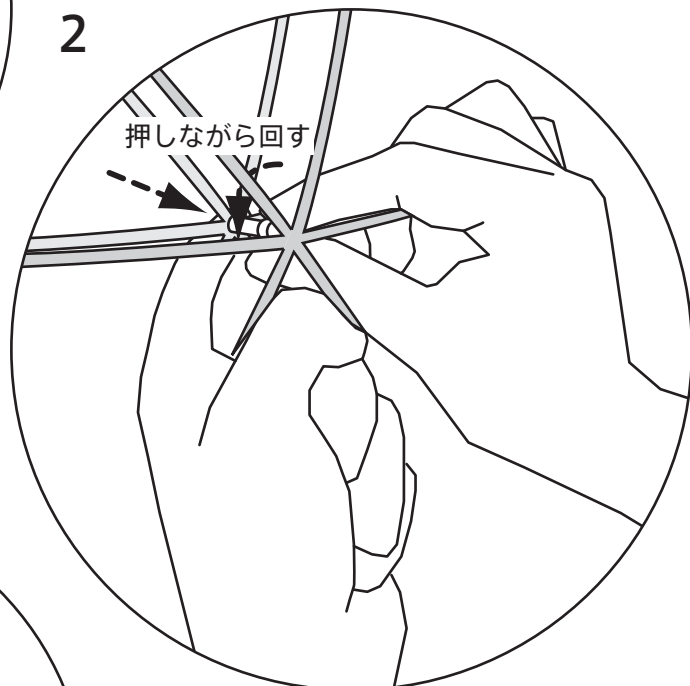
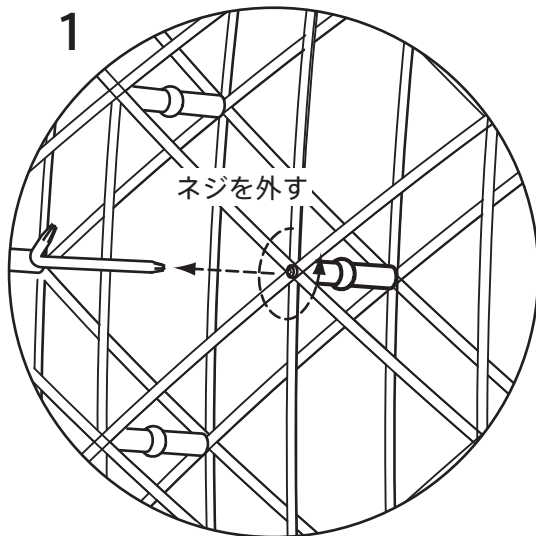
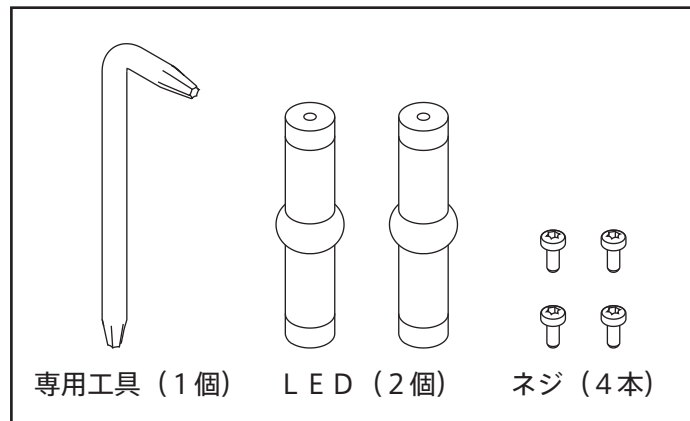

## ご使用に際して

点灯中および消灯直後のLEDランプに触らないでください。

やけどをする恐れがあります。

器具を引っ張ったり、揺らしたりしないでください。

落下により、ケガをする恐れがあります。

LED光源にはばらつきがあるため、同じ型式・形状の商品でも商品ごとに発光色、明るさが異なる場合があります。

照射距離が近い場合、照射面で光むらが出ることがあります。

調光可能にした場合の器具の調光方法については、採用された調光器メーカーのマニュアルを参照してください。

## お手入れ方法

通常のお手入れは、柔らかい布でから拭きしてください。

汚れを落とす場合は、中性洗剤に浸した柔らかい布をよく絞ってから拭き取り、乾いた柔らかい布で仕上げてください。

強くこすらないでください。

表面塗装の剥がれ、変色、変質の原因となります。

シンナー、ベンジンなどの揮発性のもので拭いたり、殺虫剤をかけたりしないでください。

表面塗装の剥がれ、変色、変質の原因となります。

器具の丸洗いは絶対にしないでください。

お手入れの際は、必ず電源を切ってください。

## 故障かな？と思ったら

### チラついたり消灯してしまったら

使用環境の建物内部の室温によって、LEDドライバーは自身の保護のために出力電流を減少させたり、シャットダウンを行なう事があります。これらの動作は、製品にあらかじめ決められたプログラムであり、製品の不良ではありません。一度電源を切って十分に温度を下げてから、再点灯してください。

## 仕様

電	源	:	AC100V	50/60Hz
消	費	電	力	: 60W
光	源	:	LED	492灯

## ご相談窓口におけるお客様の個人情報のお取り扱いについて

■弊社および弊社関係会社（以下「弊社」）は、お客様よりお知らせいただきましたお客様の氏名、住所などの個人情報（以下「個人情報」）を下記の通りお取り扱いします。

1. 弊社は、お客様の個人情報を弊社製品のご相談への対応や修理およびその確認などに利用させていただき、これらの目的のためにご相談内容の記録を残すことがあります。  
なお、修理やその確認業務を弊社の協力会社に委託する場合、法令に基づく義務の履行または権限の行使のために必要な場合、その他正当な理由がある場合を除き、弊社以外の第三者に個人情報を開示・提供いたしません。
2. 弊社は、お客様の個人情報を適切に管理します。
3. お客様の個人情報に関するお問い合わせは、ご相談いただきましたご相談窓口にご連絡ください。

## アフターサービスについて

■この取扱説明書をよくお読みの上、再度点検していただき、異常のあるとき、又はお気づきの点がございましたら、取付・設置店、販売店、又はトーヨーキッチンカスタマーサービスにお問い合わせください。

ご連絡していただきたい内容

・ ご氏名 ・ ご住所 ・ お電話番号 ・ お買い上げ日 ・ 異常の内容 ・ 品番

■製品の保証期間はご購入後、取扱説明書に従って正常な使用状態において1年間です。  
ただし、本品質保証はご家庭で使用した場合にのみ適用します。

## 保証規定

- 1 保証期間内に取扱説明書、本体貼付ラベルなどの注意事項に従って正常なご使用状態で故障や不具合が生じた場合は、無償修理または交換させていただきます。なお、離島または離島に準ずる遠隔地への出張を行った場合は、出張に要する実費を申し受けます。
- 2 ご転居の場合は、事前にお買い上げの販売店にご相談ください。
- 3 本品質保証は日本国内においてのみ有効です。
- 4 本品質保証はご家庭で使用した場合にのみ有効となります。
- 5 電球、電池などの消耗品は保証対象外となります。
- 6 修理・交換の際、外見の違う代替品を使用させていただくこともありますのでご了承ください。
- 7 運賃などの諸経費はお客様にご負担いただく場合があります。
- 8 保証期間内でも次のような場合には有償修理になります。
  - (a) お届け後の輸送・移動・落下などによる故障、損傷。
  - (b) 取扱説明書の注意事項をお守りいただけなかった原因による故障、損傷または仕様の限度を超えた使用方法による故障、損傷。
  - (c) 火災・塩害・異常電圧・地震・雷・風水害・その他天災地変などによる故障、損傷。
  - (d) 当社以外での修理や改造などによる故障、損傷。
  - (e) 指定以外の電源・電球などの使用による故障、損傷。
  - (f) ご使用に伴い発生する摩耗、経年変化、汚れ、キズ、木部の変質、大理石・天然石の変色など。
  - (g) 床、カーペット、壁面材などとの化学反応、カビやダニ、結露など室内環境に起因して発生する損傷。
  - (h) 表張材、フェルトなどの消耗品。

保証規定は、本書に明示した期間、条件のもとにおいて無償修理をお約束するものであり、お客様の法律上の権利を制限するものではありません。保証期間経過後の修理などについてご不明な場合は、お買い上げの販売店または、トーヨーキッチンメンテナンスにお問い合わせください。



# 取付・設置説明書

## 安全上のご注意



必ずお守りください

取付・設置の前に、この「安全上のご注意」をよくお読みの上、正しく行ってください。

■表示内容を見逃して誤った取付・設置をしたときに生じる危害や損害の程度を、次の表示で区分し、説明しています。

 <b>警告</b>	この表示の欄は「取扱いを誤った場合、使用者が死亡または重傷を負うことが想定される危害の程度」をいう。
 <b>注意</b>	この表示の欄は「取扱いを誤った場合、使用者が傷害を負うことが想定されるか、または物的損害の発生が想定される危害・損害の程度」をいう。

■お守りいただく内容の種類を、次の絵表示で区分し、説明しています。

	このような図記号は、製品の取扱いにおいて、その行為を禁止する図記号です。
	この図記号は、製品の取扱いにおいて、指示に基づく行為を強制する図記号です。

### 警告

器具の取付けは、天井の構造を確かめて正しく行ってください。



落下して、ケガをする恐れがあります。

電気工事は、関連する法令・規程に従って、必ず「有資格者」が行ってください。



火災・感電の原因になることがあります。

仕様変更・改造は絶対にしないでください。



分解・修理・改造禁止

火災・感電・ケガの原因となります。

### 注意

交流100V以外では使用しないでください。



使用禁止

火災・感電の原因となります。

部品は確実に取付けてください。



取付注意

落下により、ケガをする恐れがあります。

## 取付・設置前の確認

1. 注文した製品が納入されているか確認してください。
2. 配線・補強枠の確認
  - 取付・設置図および指示通りに、電気配線などが施工されているか確認してください。
  - 天井の取付位置に、取付枠があることを確認してください。
  - 天井がフラットなことを確認してください。傾斜した天井に取付けると、電源コードに負荷がかかり点灯不良の原因になります。
  - 製品の取付位置にリングに対応するフックを取付けてください。  
(リング：内径φ14mm、外径φ20mm) (フック：耐荷重20kg)

[製品質量] 4.5kg

### 3. 調光について

照明レイモンド2 R127は調光制御システムの国際規格である「DALI」に対応しており、照明器具を1台単位でより滑らかな調光制御が可能です。

また、ハイレベルな照明制御で快適な照明空間が作り出せるため、ヨーロッパを中心に、アメリカやアジアなど世界中で関心が高まっています。

※カバーキャップ内トランスにDALI調光端子付。

※制御システムが別途必要となります。

[DALIについて]

DALI (Digital Addressable Lighting Interface)

異なる照明器具メーカーの製品間で通信できるように作られた国際標準規格

国際基準：国際基準規格 (IEC62386)に規定。多くの照明器具メーカーが製品を販売しており、汎用性が高いシステムです。

双方向通信：双方向通信により、照明器具の点灯状態や調光レベル等の動作確認が可能です。

オープン規格：オープンプロトコルのため、DALI対応の製品はメーカーを問わず相互に通信が可能です。

個別制御：複数台の場合、照明器具1台ごとにアドレスを割当てることができ、個別制御が可能になります。

設定によりグループ分けやシーン作成も行えます。

[制御システムについて]

DALIの接続はスイッチと器具、コントローラーの配置や数量により様々なパターンが考えられます。

複数台の照明を同一の部屋で使用する場合は、個別操作かシーン制御をするか等で推奨スイッチの選択が変わります。

また、現地でのプログラムが必要な場合もありますので、事前にメーカーへご相談ください。

単体の推奨品：Helvar社製

DALIパワーサプライ (402-J) 1台

ロータリースイッチ (100) 1台

複数台の推奨品：Helvar社製

DALIパワーサプライ (402-J) 1台

ツインスライダースイッチ (111) または シーンスイッチ (135) 1台

<https://www.rayos.jp/helvar/lighting/dali/brochure.html>

推奨品パーツ購入先：アーキテイメント株式会社

〒141-0021 東京都品川区上大崎二丁目25番5号久米ビルB1F

TEL：03-6417-0057

<https://architainment.co.jp/>



※単体または複数台を同じ明るさで調光する場合【参考例】

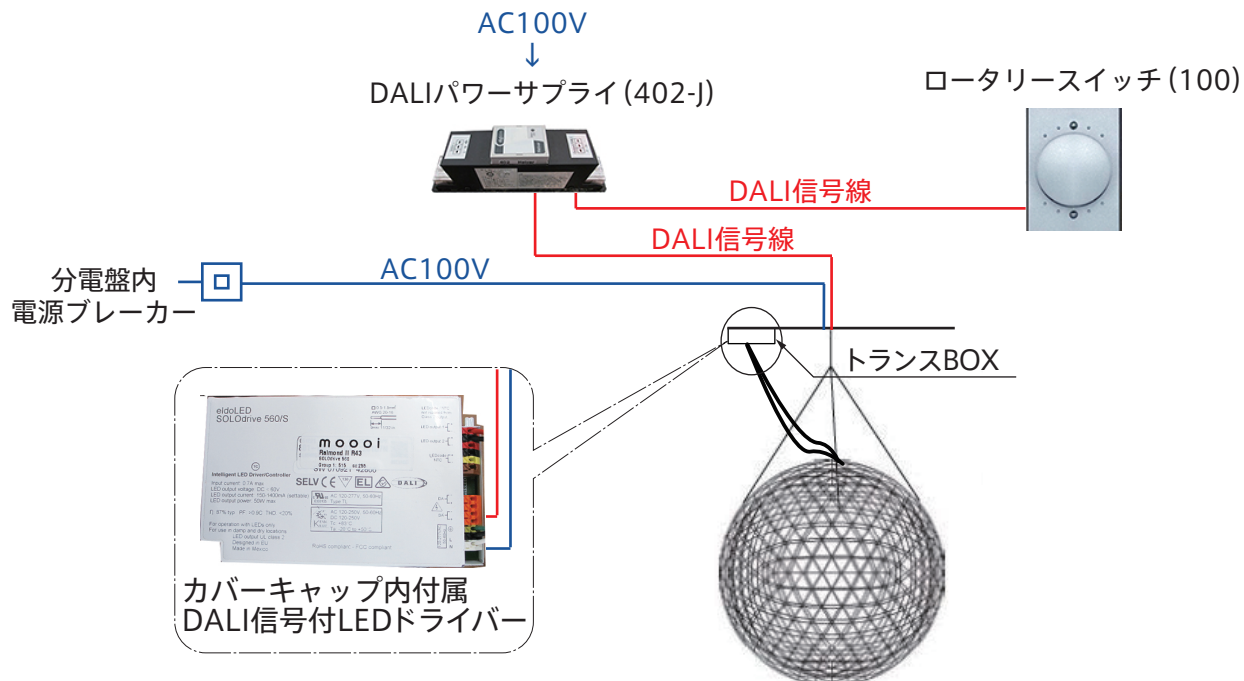

※複数台を個別に調光またはシーン調光設定をする場合【参考例】

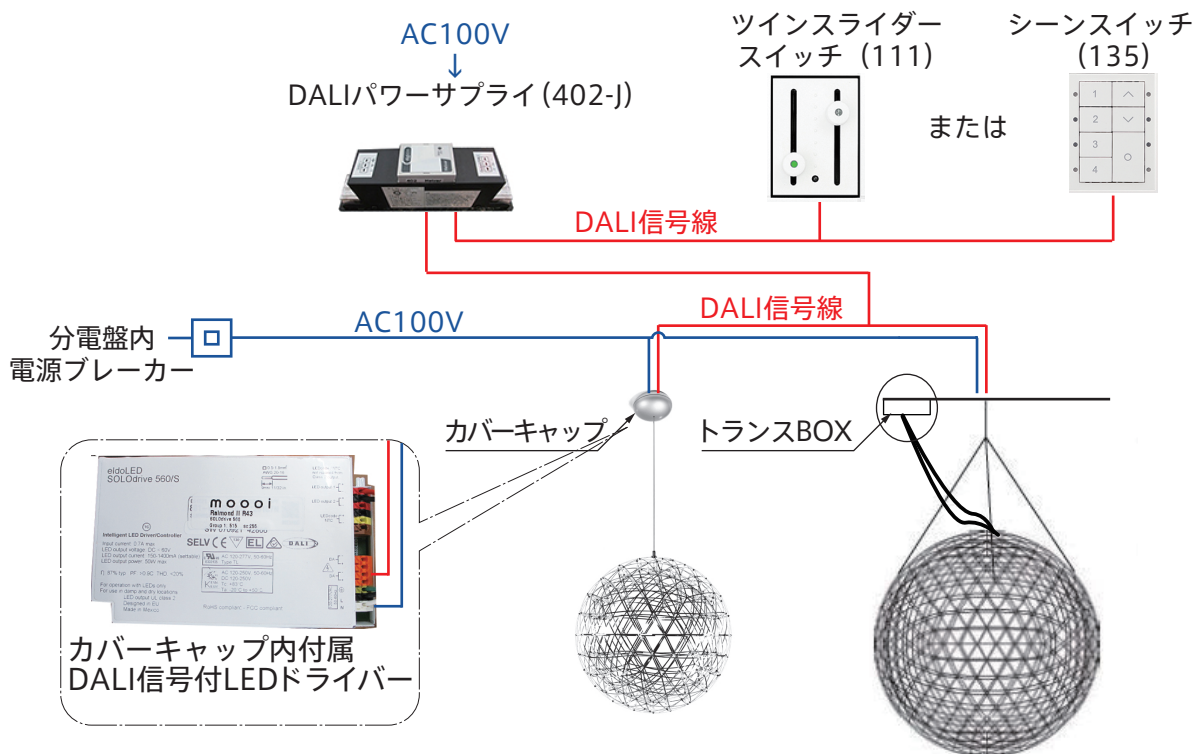

- ・ 111 : 2台の照明を個別にスライダーで調光するスイッチ (3台以上はスイッチを追加)
  - ・ 135 : 2台以上の照明にそれぞれ明るさを設定してシーンで呼び出すスイッチ (4シーン+消灯)
- ※上記スイッチを使用する場合は現地で設定作業が必要です。(設定費・出張費は別途見積もり)

4. 調光器を組み込む場合の確認

照明とは別途で手配した調光システムが、電気工事に於いてメーカーの設置マニュアル通り組み込まれて設置されていることを確認してください。また、他メーカーの同等調光システムをご利用ください。

# 製品の取付け



電気工事は、関連する法令・規程に従って、必ず「有資格者」が行ってください。



火災・感電の原因になることがあります。

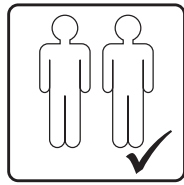

- ・この製品はとてもデリケートな製品です。衝撃などが加わると点灯不良の原因となります。
- 2名以上で設置作業を行ってください。
- 1名では絶対に設置作業を行わないでください。
- 照明本体を絶対に直接床に置かないでください。
- オーナメントに絶対に触れないでください。

1

・パッケージに入ったままの状態、ランプを取付ける位置の下まで運びます。  
※製品の運搬は一人で行わず、必ず複数で運搬してください。

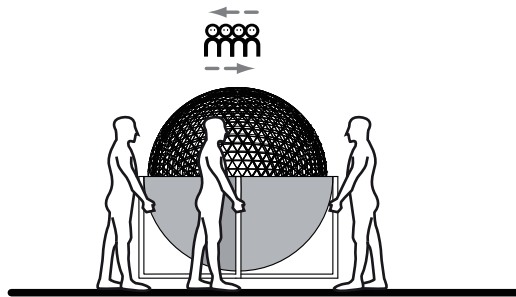

2

・天井の取付位置の下に保護カバーを付けた状態の製品を置いてリングを天井のフックに引っ掛け、①ワイヤーフックの先端を押しながら吊りワイヤーを上へ引いて製品を吊り上げ、②保護カバーを外します。③

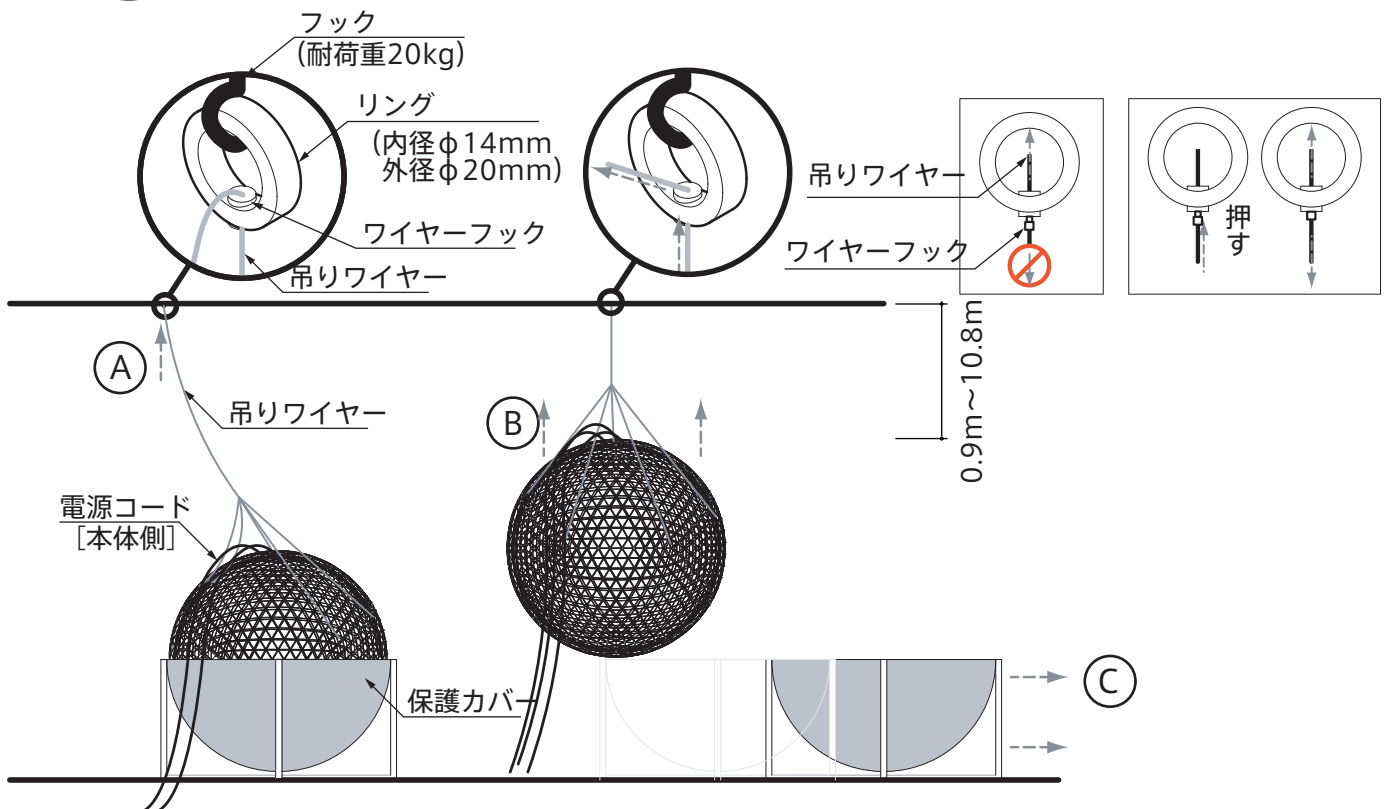

3

- ・フックの近隣にバインドタッピンネジにてトランス本体を天井に取付けます。  
※必要な場合は、アンカーなどを使用してください。

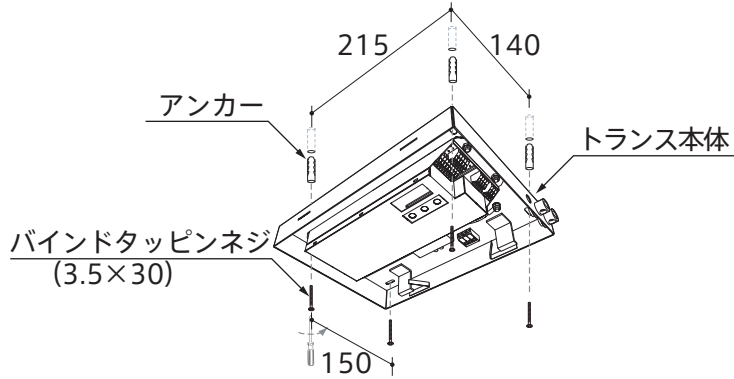

4

- ・トランス本体のコードを配線します。

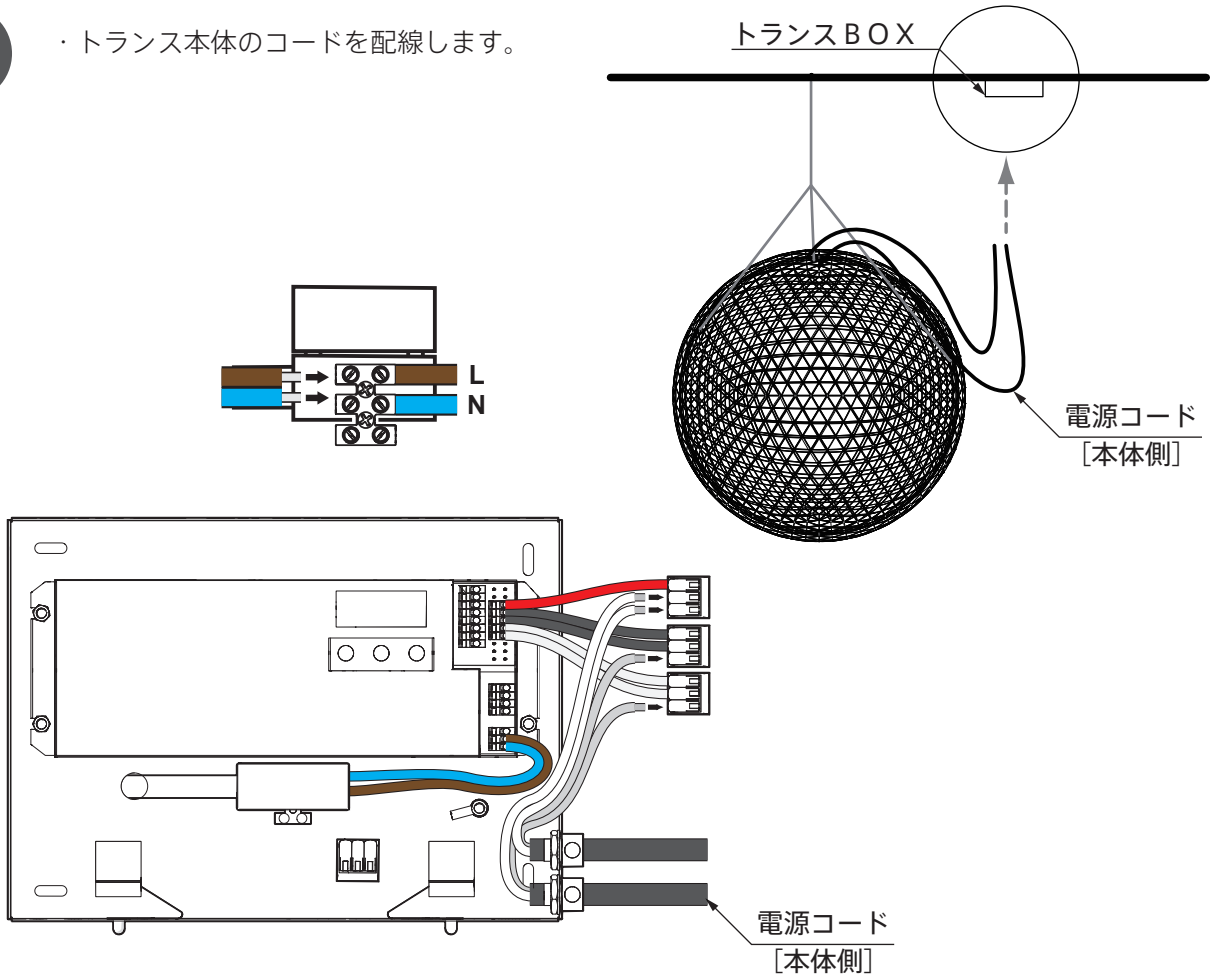

5

- ・トランス本体のカバー取付穴にトランスBOXカバーのツメを差し込み (2ヶ所)、本体側のカバー固定ボタンを押しながらBOXカバーを持ち上げ、BOXカバーの穴に固定ボタンをはめてカバーを固定します。
- ・点灯確認を行い、点灯しない場合は、同梱されているスペアパーツに交換してください。(P3参照)

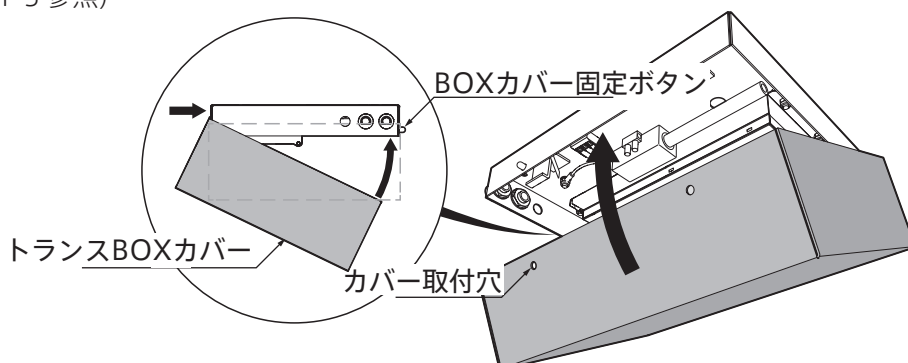

## 取付・設置後の点検・清掃

1. 「安全上のご注意」および説明書の内容通り取付・設置されているかを点検し、異常の無いことを確かめてください。
2. 表面の汚れ、ほこりを拭き取りながら、傷などの損傷が無いかを調べてください。

## 定格

電 源 : AC100V 50/60Hz  
消 費 電 力 : 60W  
光 源 : LED 492灯

トヨーキッチンホームページのオンラインショップ「SHOP TOYO KITCHEN」でオプションパーツをご購入いただけます。  
詳しくは、[store.toyokitchen.co.jp](https://store.toyokitchen.co.jp)をご覧ください。

トヨーキッチンスタイルカスタマーサービス <https://www.toyokitchen.co.jp/ja/maintenance/>  
トヨーキッチンスタイルカスタマーサービスでは、保証期間内、経過後のメンテナンスやパーツの販売を承ります。

### お問い合わせ先

TEL 050-3852-2392 (受付時間 平日9:00~18:00 (※土・日・祝日・夏期・年末年始は除く))

メール [tk@toyo1.toyokitchen.co.jp](mailto:tk@toyo1.toyokitchen.co.jp)

FAX 0575-23-1262

スマートフォンからでも  
修理/メンテナンスの  
依頼ができます。

アクセスはこちらから →

